

CDM-fr

Cinq lettres et surtout un trait d'union

- **Course** : sens générique désignant « les formations » avec la possibilité de détails fins
- **Description** : le but est l'exposition et le partage des données
- **Metadata** : il s'agit informations sur les formations (pas les formations elles-mêmes)
- **fr** : profil français du standard

- CDM-fr est une initiative qui réunit les établissements d'enseignement supérieur et la DGESIP (MINES, habilitations, système d'information) autour de la description de l'offre de formation.
- CDMFR est le **langage pivot** avec son **vocabulaire** et sa **syntaxe** permettant de rédiger de façon concertée une offre de formation.
- Par extension CDMFR est un « **format d'échange** » des informations sur une offre de formation.

Vous avez dit pivot ?

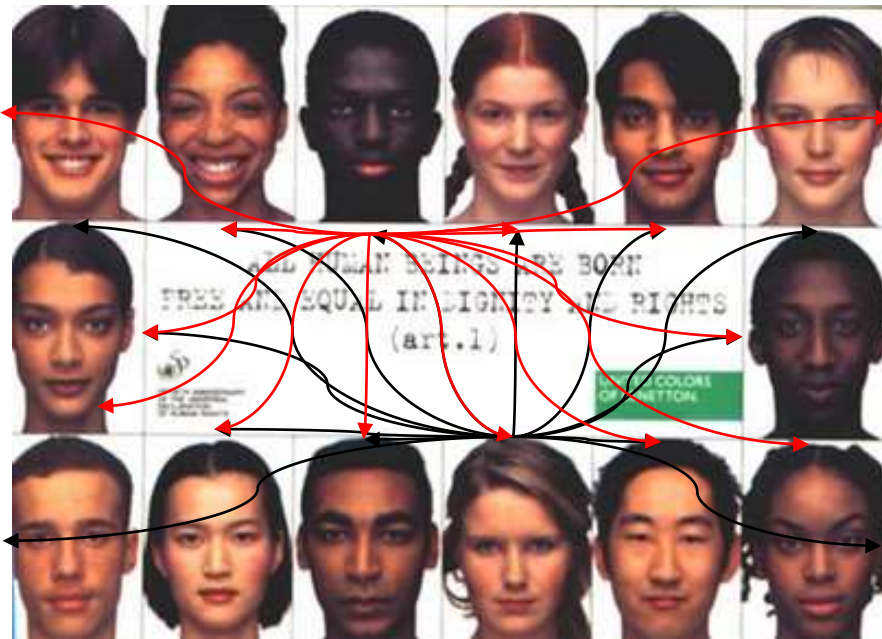

14 x 13 x 2 modes de communication



2 modes de communication

- CDMFR n'est pas un outil technique
- CDMFR n'est pas préconisé comme élément structurant d'une partie du système d'information (au besoin, il peut secourir ou y être incorporé)
- On ne peut plus ignorer CDM-fr
- Aucune norme européenne ou internationale ne peut remplacer complètement CDMFR

- Trois niveaux de normes
 - ◆ ISO / IEC et autres normes internationales
 - ◆ CEN normes européennes
 - ◆ AFNOR normes françaises
- Les standards facilitent la rédaction de normes
 - ◆ CDM standard norvégien à l'origine de nombreux standards dérivés et d'une norme européenne MLO
- Les profils d'application étendent les normes

Une histoire normative complexe

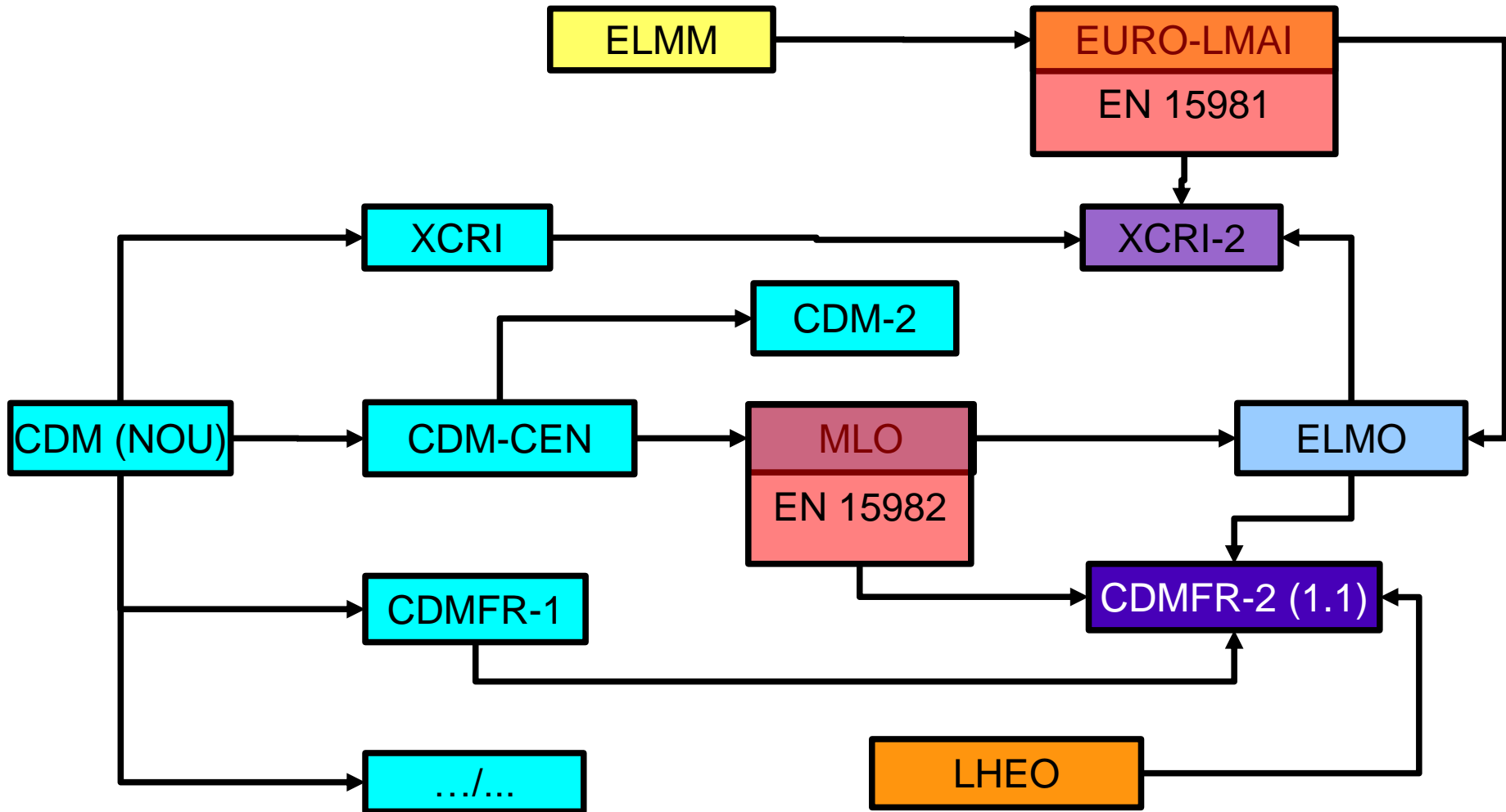

Calendrier romain, julien ou grégorien ?

- Quelle est la version de CDMFR ?
 - ◆ La première version de CDMFR (1.0) a été adoptée en Juillet 2011 par le comité de pilotage de la DGESIP
 - ◆ **La version valide aujourd'hui est la 1.1.** Il s'agit d'une version mineure introduisant des corrections de problèmes mis en évidence par l'usage.
- Pourquoi trouve-t-on parfois des numéros de version supérieurs à 1.1 ?
 - ◆ Il s'agit des versions du projet de normalisation ayant fonctionné avant l'adoption de CDMFR par la DGESIP

Le contenu de CDMFR

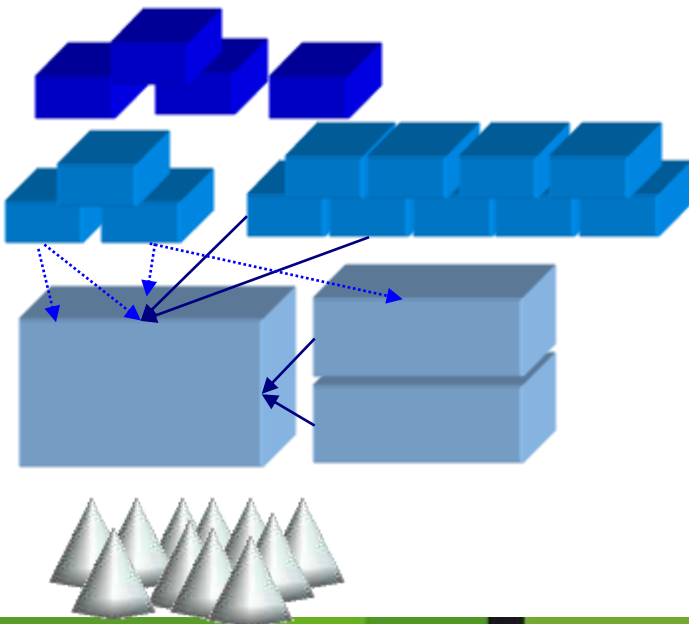
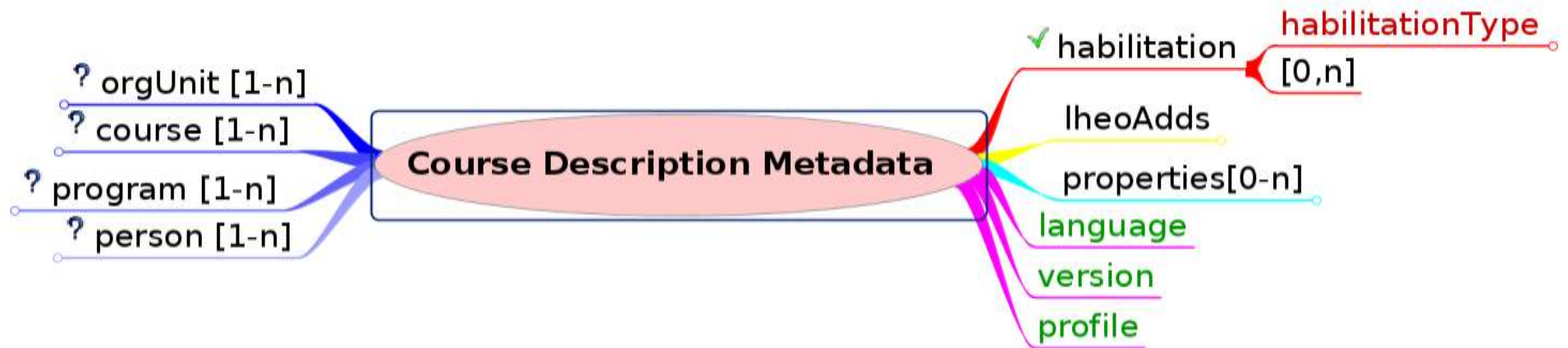

- ← Université, Département, Laboratoire, équipe, d'accueil...
- ← UE ou EC
- ← Mention, Spécialité, Parcours, Semestre, ...
- ← Enseignants, P. Technique, P. Administratif....

Le contenu de CDMFR

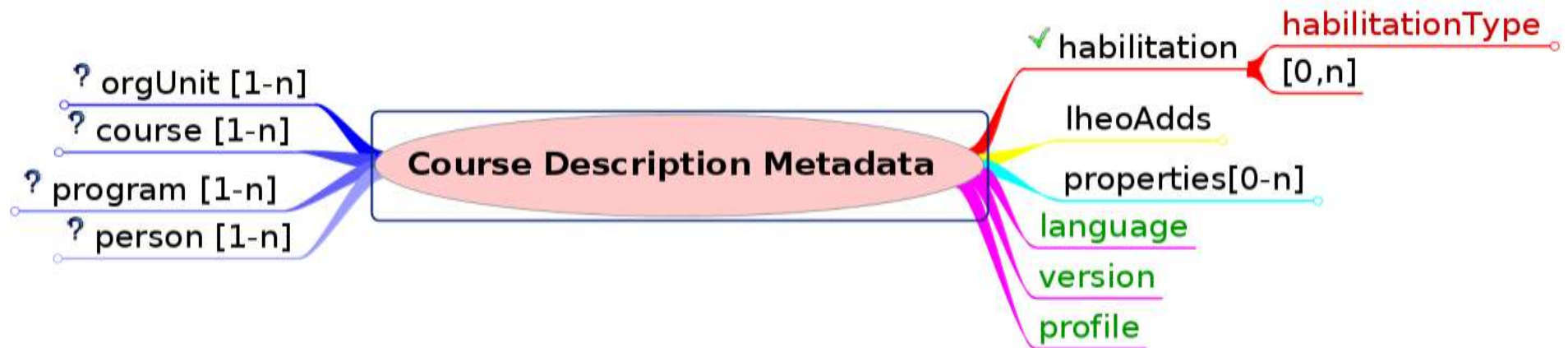

Informations sur l'habilitation



Compatibilité Emploi /autres sources



- Collecte d'information écriture en CDMFR
 - ◆ Qui sont les porteurs d'information ?
 - ◆ Quels outils utiliser ?
- Agrégation d'information (consolidation)
- Présentation de l'information (visibilité)
- Partage de l'information (inter-U)
- Fonctions avancées recherche et offre

- CDMFR outil puissant mais exigeant
- Rigueur et cohérence sont impératives
- Une vision globale de la question nécessaire :
 - ◆ Gouvernance
 - ◆ Administration
 - ◆ Pédagogie
 - ◆ Contenus