

Les conceptions de l'évaluation des enseignements

André QUINTON

**Université Victor Segalen, Bordeaux 2
Centre de Recherches Appliquées en Méthodes Educatives**

Formation Filières Enseignements

Formation Filières Enseignements

Ministère

Université

U.F.R.

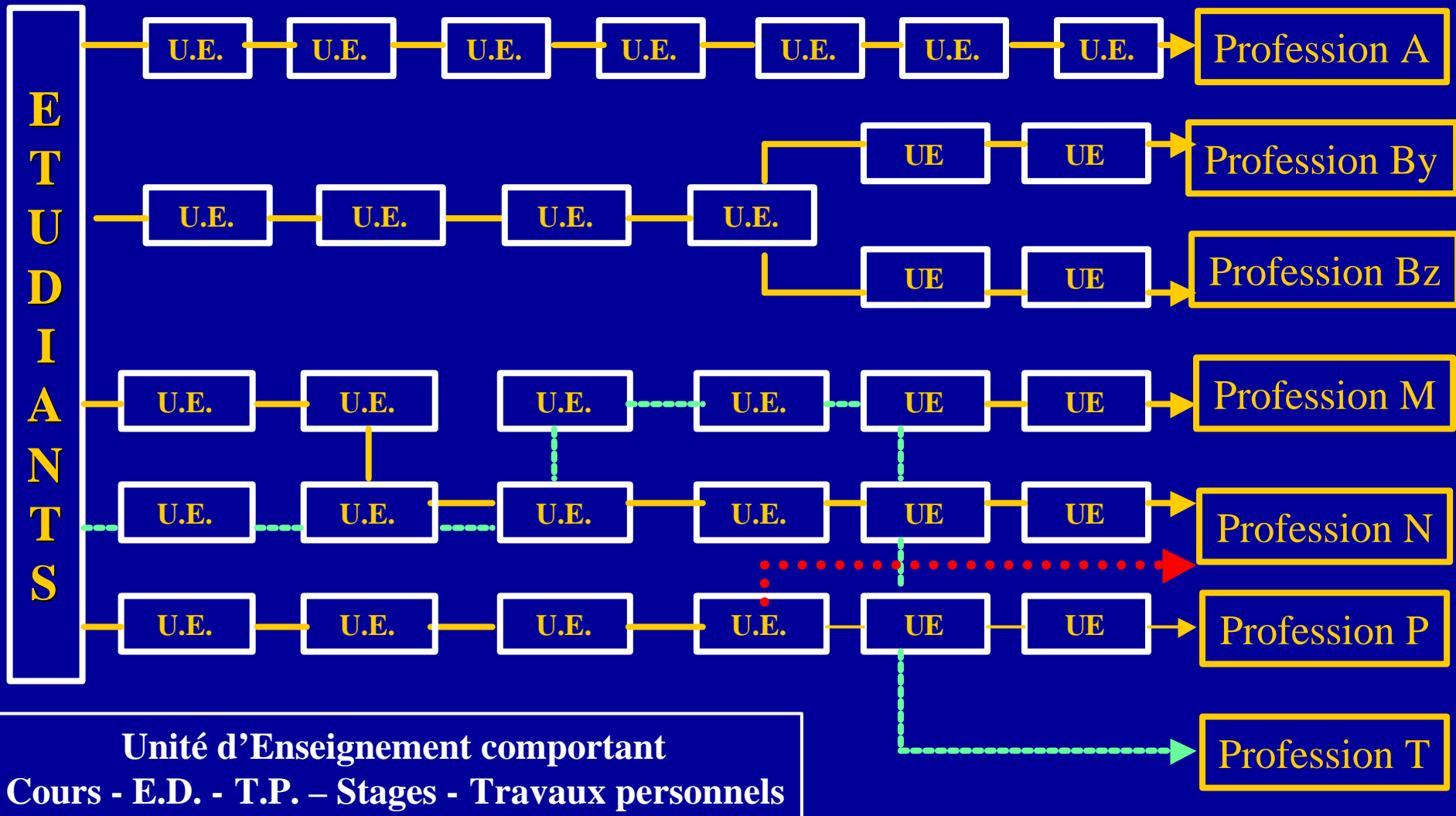

Conceptions : l'objet de l'évaluation

Conception restrictive

Besoins

Finalités

Enseignants
Modalités d'enseignement
Cours, E.D., T.D., etc

**Objectifs
opérationnels**

**Contrôle des
connaissances**

Conception large : la cohérence de l'enseignement

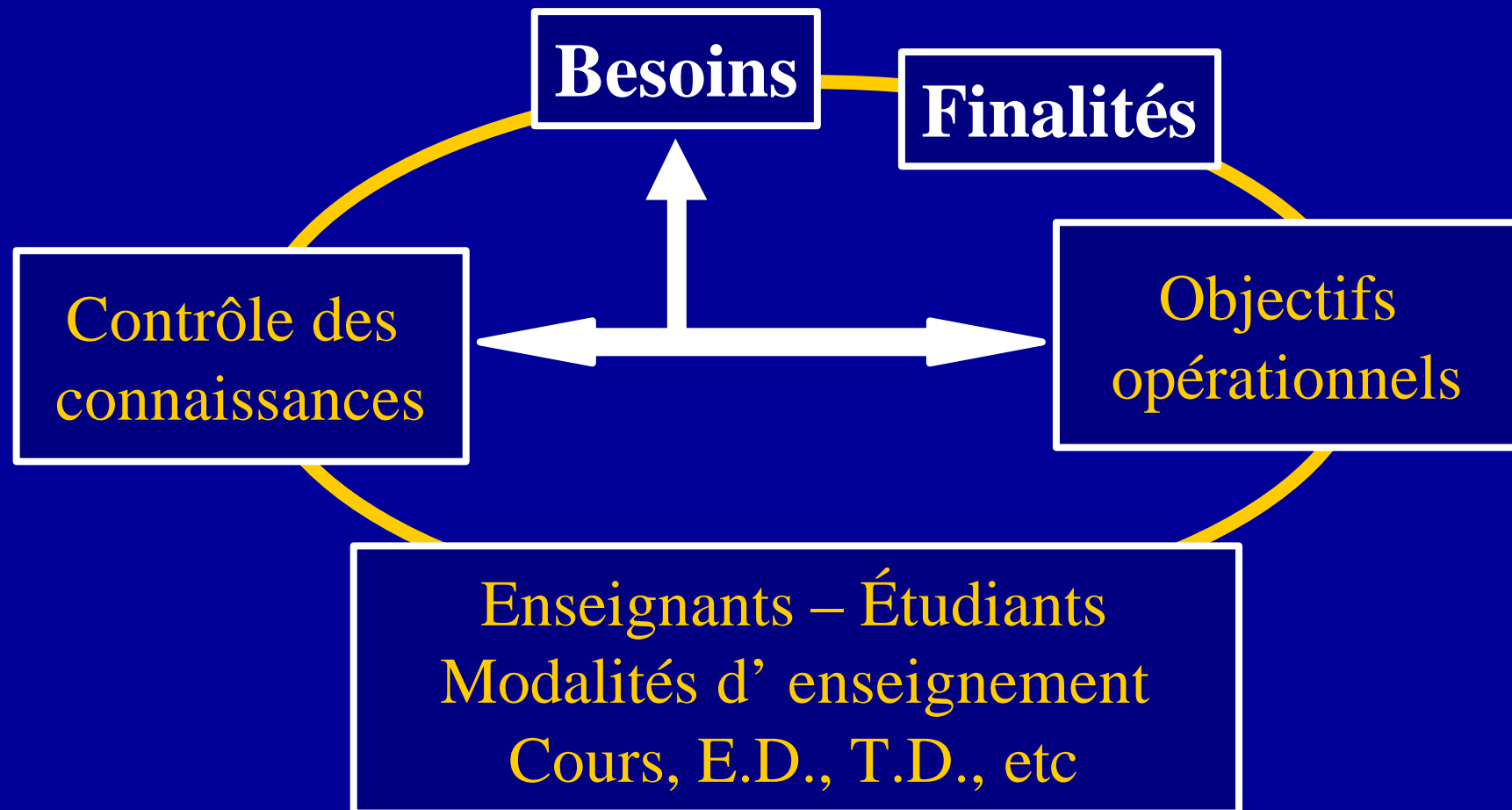

La cohérence des composantes de la formation

Formation cohérente

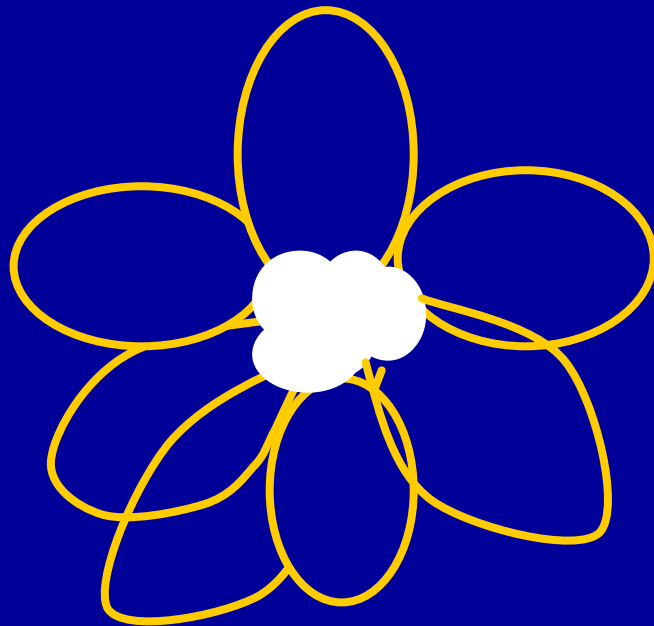

Formation sans cohérence

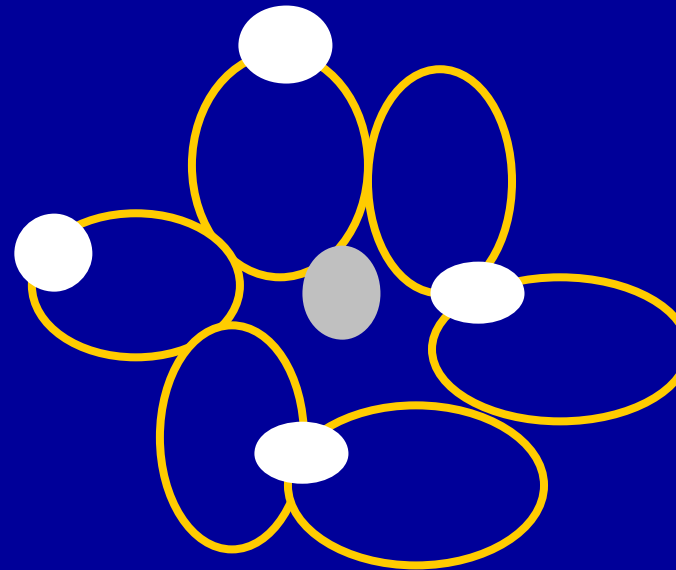

Les enseignements
doivent partager
les mêmes finalités

Conceptions : relations entre les acteurs

Les acteurs
de l'évaluation

Responsables :

- *politiques*

- *administratifs*

Enseignement

Enseignants

Autres enseignants

Etudiants

Évaluation par
la hiérarchie

Responsables :

- *politiques*
- *administratifs*

Enseignement

Enseignants

Autres enseignants

Etudiants

Évaluation en
auto-évaluation

Responsables :

- *politiques*
- *administratifs*

Enseignement

Enseignants

Autres enseignants

Etudiants

Évaluation par
les étudiants

Responsables :

- *politiques*
- *administratifs*

Enseignement

Enseignants

Autres enseignants

Etudiants

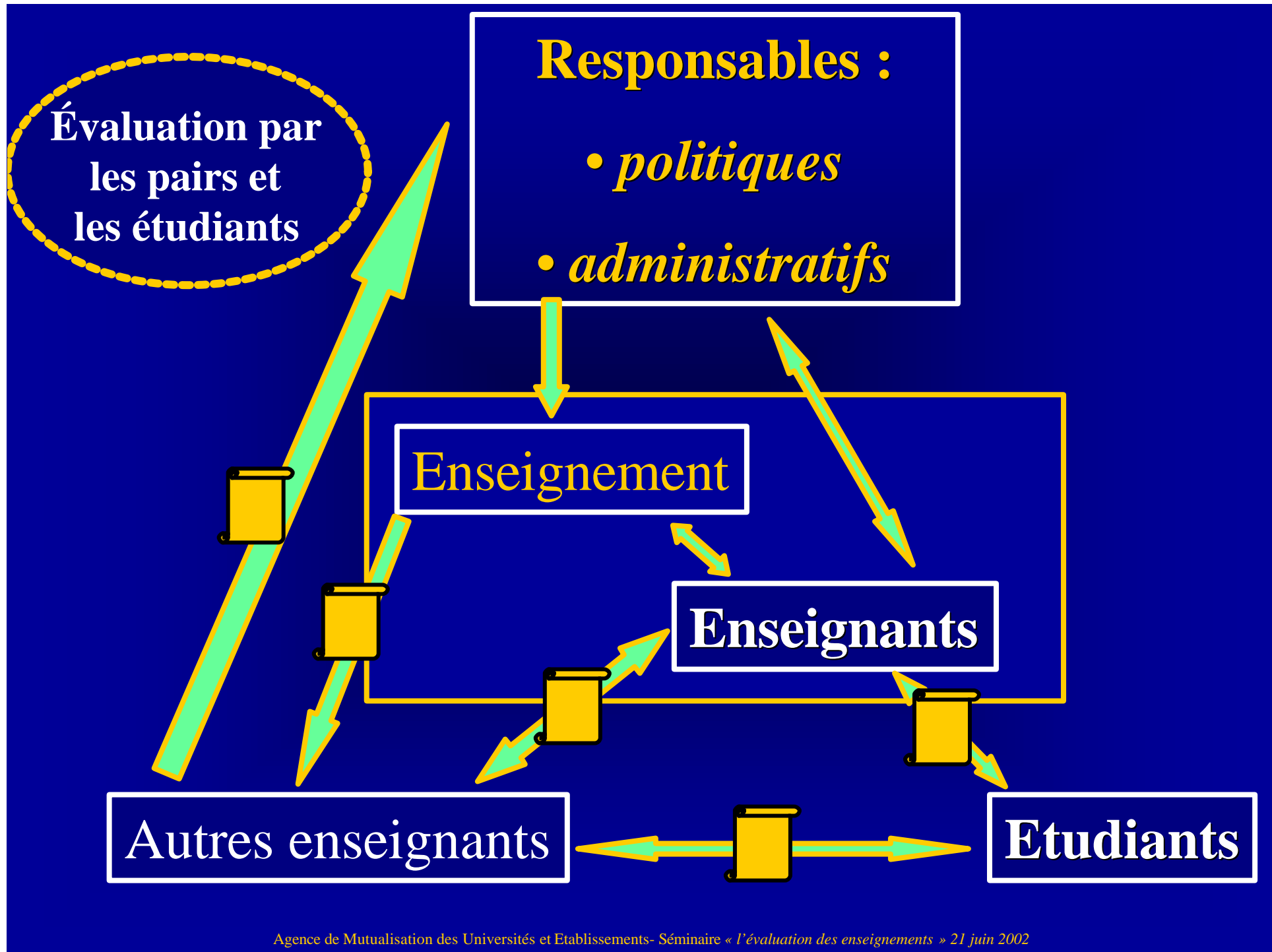

L'intégration de l'évaluation dans une démarche qualité

